



University of
Sistan and Baluchestan



Association of Geography
and Planning
of Border Areas of Iran

Explaining the Structural Pattern of Social Order in Kashan, Based on Citizen Participation

Sajedeh Karimi Kundazi¹✉

1. Assistant Professor and Faculty of Architecture, Islamic Azad University, Islamshahr, Iran.

✉ E-mail: Sajedeh.karimi@yahoo.com



How to Cite: Karimi Kundazi, S. (2022). Explaining the Structural Pattern of Social Order in Kashan, Based on Citizen Participation. *Geography and Territorial Spatial Arrangement*, 12 (42), 129-132.

DOI: <http://dx.doi.org/10.22111/GAIJ.2022.6984>

Article type:

Research Article

Received: 25/07/2021

Revised: 28/08/2021

Accepted: 30/01/2022

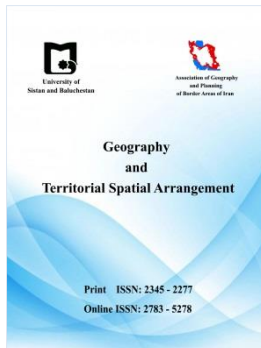

ABSTRACT

The purpose of this study was to design a proportional model of social order in the city of Kashan based on citizen participation. The research method used in this study is a descriptive survey and a field survey. The statistical population includes all the citizens of Kashan, according to the Census of 2016, number 304487. The sample size was 384 people based on Cochran formula and available by random method. The research instrument consisted of two social order questionnaires with 4 questions and citizen participation (with five sub-variables: goals, support, management, structure and evaluation), with 20 questions and the Social Order has 15 items. The data were analyzed by structural equation analysis using AMOS software. The results showed that in general, citizen participation has had an impact on social order in the city of Kashan with a structural model and a proportional model of 5 factors of participation and this model is such that participation management has the most impact on social order with a coefficient of 0.73. The structure of participation had the least effect on social order with an impact factor of 0.41.

Keywords:

Pattern, Social Order, Participation, Citizens, Kashan



© the Author(s).

Publisher: University of Sistan and Baluchestan

Extended Abstract

Introduction

Participation as a conscious and spontaneous (voluntary) participation of individuals in the development program is one of the basic pillars of urban development. The formation and continuation of this process in urban communities is affected by many factors and conditions. One of the most important factors influencing the level of urban participation is the existing cultural and social values and norms in urban communities. Sustainable development of urban development projects, both in the field of planning and in the field of project implementation, depends on the cooperation and participation of the people in these development projects. In fact, the presence and participation of citizens in the administration of city affairs is considered as one of the principles of achievable sustainable development. People's participation is one of the most original ways of national growth. Exciting and local experience in the management of public affairs, stimulates the desire of the people to do great national work (Azimi Amoli and Soodagar, 2015: 36). Ignoring the participation of the local community will lead to problems in the next stages (Euler and Helt, 2018: 909). The purpose of this study was to design a proportional model of social order in the city of Kashan based on citizen participation.

Study Area

Kashan city is one of the northern cities of Isfahan province, which has a hot and dry climate and the distance from Kashan city is 230 km to Tehran, 95 km to Qom and 210 km to Isfahan. Kashan, being located on a large chain The country's roads, and being located on the main communication route of the cities, provinces, east, west, north and south of the country, have a privileged position.

Material and Methods

The research method used in this study is a descriptive survey and a field survey. The statistical population includes all the citizens of Kashan, according to the Census of 2016, number 304487. The sample size was 384 people based on Cochran formula and available by filtration method. The research instrument consisted of two social order questionnaires with 4 questions and citizen participation (with five sub-variables: goals, support, management, structure and evaluation), with 20 questions. The data were analyzed by structural equation analysis using AMOS software.

Result and Discussion

The results indicated that, in general, citizen participation in social order in Kashan was influenced by a structural model and a five-factor fit model of participation, and the pattern was such that the goals of social order participation, with an impact factor of 0.62 and critical value 10.710, participation support, social order with impact factor 0.65, and critical value 11.755, participation management, social order with impact factor 0.73 and critical value 12.755, participation structure on social order, with impact factor 0.41 and the critical value of 8.733 and the participation evaluation with the impact factor of 0.58 and the critical value of 10.397 were effective. The community-centered model of social order is one of the models that, while returning to society, the ability of citizens's latent social capital is used to strengthen and maintain order. In fact, the sustainable functioning of community-based order, to increase social capital, and security among citizens through participation in citizens' political and social activities, to increase the rate of crime cleansing in neighborhoods in society, dealing with abusers of power, and coercion in the organization of order, Prompt and effective investigation is formed on the number of citizens' complaints, etc.

Conclusion

Reducing the responsibility of the government, relocation and transformation in the components of crime control, and emphasizing the concept of active and diligent citizen are some of the characteristics of the relocation of the concept of participatory government. According to this view, all members of society, especially urban management, have a responsibility to reduce and monitor criminal opportunities, increase social controls, and be actively involved in the process of countering the many and varied forms of such behavior. Crime prevention is a public duty, and achieving security and sustainable development can be achieved by establishing and building suitable and safe, and defensible spaces and applying the principles of urban planning and urban management with the realization of social justice at the local and urban level, and communication. Together with citizens and local and city governments, to stimulate citizen participation in achieving inclusive social security, to ensure social order in the city by observing the three elements of

citizenship rights, sense of responsibility and civic ethics, to ensure social discipline that leads to expanding the appropriate space of public morality, Take action.

Key words:

Pattern, Social Order, Participation, Citizens, Kashan.

References (Persian)

Aghabigi, M., Peyvasteh, M. (2016). Police treatment of the people, *Islamic Humanities Monthly, Al-Mustafa Al-Alamiyah Society*, Volume 1, Number 14, pp. 14-26.

<https://civilica.com/doc/514532/>

Amiri, F., eftekhari, E., Azad Fallah, Z., Dorudi, I. (2016). Mutual culture of managers of urban organizations, and the role of public participation in the social development of Bandar Abbas neighborhoods, First National Conference on Islamic Architecture, Urban Heritage and Sustainable Development, Tehran, Iranian International Institute, General Directorate of Cultural Heritage, Handicrafts and Tourism of Tehran Province.

<https://civilica.com/doc/552807/>

Haji Mohammad Kazemi, H. (2015). The Role of Social Capital in Increasing People's Participation in Sustainable Social Security with Emphasis on Community-Based Police, Fourth International Conference on Psychology and Social Sciences, Tehran, Mehr Ishraq Conference.

<https://en.civilica.com/doc/492353/>

Rahimi, H. (2017). Community-oriented police and social security, the first national conference on social sciences, educational sciences, psychology and social security, Tehran, Al-Alteh University - Deputy of Social Affairs and Crime Prevention of Alborz Province.

<https://en.civilica.com/doc/672463/>

Ramezani Limayi, Z., Soheili, J. (2017). The Impact of Citizenship Partnerships on Promoting Social Life by Creating Favorable Environmental Spaces, Third International Conference on Civil Architecture and Urban Planning at the Beginning of the Third Millennium, Tehran, Alborz University - Alborz Architecture and Urban Planning Association Salvi Nasr Cultural and Artistic Institute - National University of Tabriz, Tabriz University of Arts, Islamic Azad University, New Branch.

<https://civilica.com/doc/711985/>

Azimi Amoli, J., sodagar, S. (2015). Investigating the Role of Citizen Participation in Sustainable Urban Development (Case Study: Noor City), *Journal of Urban Management Studies, Islamic Azad University, Tehran Science and Research Branch*, Volume 7, Number 21, pp. 35-35.

<https://www.sid.ir/fa/journal/ViewPaper.aspx?id=275167>

Farsani, F. (2015). Requirements of Citizenship Education, and Its Impact on Students' Social Order, First International Congress and Fifth National Congress of Preschool Education and Health, Tehran, Shahid Beheshti University of Medical Sciences, Department of Preschool Education.

<https://en.civilica.com/doc/823714/>

Ghanbari, A. (2014). A Comparative Study of the Impact of Urban Space on Citizens' Participation (Case Study: Tabriz Neighborhoods), *Journal of Geography and Planning, University of Tabriz*, Volume 18, Number 48, pp. 243-211.

https://geoplanning.tabrizu.ac.ir/article_1806.html

Kazemzadeh, E., Yadegari, H. (2018). Investigating the Factors Affecting the Role of Citizens' Participation in Urban Safety, First International Conference and Fourth National Conference on Fire and Urban Safety, Tehran - International Conference Hall of Tehran Olympic Hotel, Tehran Municipality Fire and Safety Services - Sharif University of Technology.

<https://en.civilica.com/doc/855772/>

Mohammadzadeh Kermani Nejad, M. (2015). Participation of people and civil society institutions in the development and security of society based on the principles of crime prevention, Third National Conference on Sociology and Social Sciences, Tehran, Narkish Information Institute.

https://ssoss.ui.ac.ir/article_26170.html

Musaizadeh Idehloo, S., Omidvar, Q. (2018). Recognition of effective activity indicators on increasing the sociability of public cultural spaces, the first national conference on modern research in architecture and urban planning in the third millennium, Maragheh, Islamic Azad University, Maragheh branch.

<https://en.civilica.com/doc/902306/>

Nastarani, S., Mohebbi Aminabadi, E., Gholami, N., Amiri, S. (2019). Investigating the concept of socialization and social interaction in urban spaces, Sixth National Congress of Civil Engineering, Architecture and Urban Development, Tehran - Iran University of Science and Technology, Permanent Secretariat of the Congress - Miad University in collaboration with Shiraz University - Maragheh University and Iran University of Science and Technology.

<https://en.civilica.com/doc/478284/>

Hadi, S. (2015). Investigating the social factors affecting citizens' participation with the police in order to maintain order and security (Case study: Citizens of Urmia in 2014), International Conference on New Approaches in Humanities, Malaysia, Leading Institute of Karin Conference.

<https://civilica.com/doc/439557/>

References (English)

Bagdi, G. L. and R. S. Kurothe. (2014). People's participation in watershed management programmes: Evaluation study of Vidarbha region of Maharashtra in India. *International Soil and Water Conservation Research*, Vol. 2, No. 3, 2014, pp. 57-66.

<https://www.sciencedirect.com/science/article/pii/S209563391530023X>

Bruce M. Charles Priddleb, Dan Shrubsolec, Barbara Vealeb & Dan Waltersd, (2014). Integrated water resource management: lessons from conservation authorities in Ontario, Canada *International Journal of Water Resources Development*.

<https://www.tandfonline.com/doi/abs/10.1080/07900627.2013.876328>

Dossa et al (2011). social participation voting turnout a multiple analysis. *American sociological review*. Vol 37. June. 317-333

<https://www.ncbi.nlm.nih.gov/pmc/articles/PMC5572293/>

Euler J. S. Heldt. (2018). from information to participation and self-organization: Visions for European river basin management. *Science of the Total Environment*. 621: 905–914.

<https://www.sciencedirect.com/science/article/abs/pii/S0048969717331303>

Lee, R., (2012), Trust within organization, personal review, Vol. 32, No. 5.

<https://journals.sagepub.com/doi/abs/10.1177/1534484319842992?journalCode=hrda>

Marshal, Melissaj. (2004). Citizen Participation and the neighborhood Context: A New at the Corporoduction of Local Public Goods, *Political Research Quarterly*, VOL. 57, No. 2, PP: 231-244.

<https://journals.sagepub.com/doi/10.1177/106591290405700205>

Thoening j.g. Fried Berge (1970). Politigues Urbanies Et Strategise. *Sociologie du travail Année 1969* 11-4 pp. 387-412

https://www.persee.fr/doc/sotra_0038-0296_1969_num_11_4_1426

Shrestha, S. and U.B. Shrestha. (2017). Beyond money: Does REDD+ payment enhance household's participation in forest governance and management in Nepal's community forests? *Forest Policy and Economics*. 80 : 63–70.

<https://ideas.repec.org/a/eee/forpol/v80y2017icp63-70.html>

Stephens and D. Satterthwaite (2008). "Urban Health in Developing Countries", *Environmental Impact Assessment Review*, 20 pp: 299-310.

<https://www.sciencedirect.com/science/article/abs/pii/S1353829208000385>

تبیین الگوی ساختاری نظم اجتماعی در شهر کاشان بر مبنای مشارکت شهروندان

ساجده کریمی کندزی^{*۱}

مقاله پژوهشی

چکیده

هدف از پژوهش حاضر تبیین الگوی ساختاری نظم اجتماعی در شهر کاشان بر مبنای مشارکت شهروندان است. روش تحقیق در این پژوهش، توصیفی از نوع «پیمایشی» و از شاخه «میدانی» است. جامعه آماری شامل کلیه شهروندان شهر کاشان بر طبق سرشماری سال ۱۳۹۵ به تعداد ۳۰۴۴۸۷ نفر است. حجم نمونه براساس فرمول کوکران و به شیوه تصافی در دسترس به تعداد ۳۸۴ نفر انتخاب شدند. ابزار پژوهش شامل دو پرسشنامه نظم اجتماعی با ۴ سؤال و مشارکت شهروندان (با پنج زیرمتغیر اهداف، حمایت، مدیریت، ساختار و ارزیابی) با ۲۰ سؤال و پرسشنامه نظم اجتماعی با ۱۵ گویه است. داده‌های گردآوری شده براساس تحلیل معادلات ساختاری براساس نرم‌افزار AMOS مورد تجزیه و تحلیل قرار گرفتند. نتایج بیانگر آن بود که به‌طور کلی مشارکت شهروندان بر نظم اجتماعی در شهر کاشان با یک مدل ساختاری و الگوی متناسب ۵ عاملی مشارکت اثرگذار بوده است و این الگو به گونه‌ای است که مدیریت مشارکت بر نظم اجتماعی با ضریب تأثیر ۰/۷۳ بیشترین تأثیر و ساختار مشارکت بر نظم اجتماعی با ضریب تأثیر ۰/۴۱ کمترین تأثیر را داشته است.

جغرافیا و آمایش شهری - منطقه‌ای
 شماره ۴۲، بهار ۱۴۰۱
 تاریخ دریافت: ۱۴۰۰/۰۵/۰۳
 تاریخ بازنگری: ۱۴۰۰/۰۶/۰۶
 تاریخ پذیرش: ۱۴۰۰/۱۱/۱۰
 صفحات: ۱۴۶-۱۲۹



واژه‌های کلیدی:
 الگو، نظم اجتماعی، مشارکت، شهروندان، شهر کاشان.

مقدمه

میزان موفقیت فضاهای شهری متناسب با میزان استفاده از آن فضا و حضور انسان در آن است (نسترنی و همکاران، ۱۳۹۸: ۱). مشارکت شهروندی در عرصه‌های مختلف شهری در چارچوب جامعه مدنی سابقه بس طولانی دارد. از دوران یونان باستان تاکنون همواره در مکان‌های جغرافیایی به اشکال متنوع در ابعاد مختلف زندگی اجتماعی انسان‌ها بروز کرده است. مشارکت‌ها در رابطه با جامعه محلی است؛ یعنی فرایند به‌کارگیری توانمندی‌های فردی یا گروهی ذی‌نفعان برای دستیابی به یک هدف گروهی (باگدی^۱ و همکاران، ۲۰۱۴: ۵۷). در این فرایند، رفتار آگاهانه، خواست جمعی، پذیرش جمعی، انتخاب و وجود نیازهای مشترک اهمیت دارند. آنچه در یک فرایند مشارکت موفق مهم است، احساس نیاز برای حل یک مشکل، شناخت آن مشکل و احساس نیاز به همکاری گروهی با توجه به میزان دانش و توانمندی افراد و شناخت آنان از توانایی‌ها و امکانات موجود و حداکثر استفاده از آن‌هاست (تئونینگ

^۱. Bagdi,

و برگ^۱، ۱۹۷۰: ۲۳۱). فضاهای شهری موقعیت‌هایی برای آموزش و بالابردن مهارت‌های گوناگون زندگی در ابعاد مختلف همچون نظم، رهبری، صبر و احترام و زندگی جمعی را برای افراد فراهم می‌آورند (موسی‌زاده ایده‌لو و امیدوار، ۱۳۹۷: ۶).

شهروندی دربردارندهٔ مسئولیت‌ها، وظایف و تعهدات متقابل و نیز مشارکت است (رمضانی لیمایی و سهیلی، ۱۳۹۶: ۲). شهروندان در این مرحله نیازهای خود را در اجتماع محلی فهرست می‌کنند و دربارهٔ اولویت‌ها سخن می‌گویند. گاه در این مرحله کمیته‌ها یا ساختارهایی شکل می‌گیرد. وارد شدن در این فرایند، به معنای توانمندشدن مردم در جامعهٔ محلی است. اگر شناسایی نیاز مردم در سطح محلی توسط خود آنان به اقدام محلی بیانجامد، منجر به مشارکت برای برآورده شدن نیاز می‌شود. درحالی‌که ممکن است نیاز منجر به تقاضا یا مطالبه شود، اما مشارکتی را به وجود نیاورد. در تمام جریان مشارکت، تلاش تسهیلگر این است که مردم محلی نیازهای خود را بشناسند، اولویت‌بندی کنند و خود برنامه‌ای را برای تحقق آن نیاز طراحی کنند، بدون اینکه نیازها تبدیل به مطالبات شود. در چند دههٔ اخیر شهرنشینی یا به عبارتی بهتر فراشهرنشینی در کشورهای جهان سوم منجر به ظهور کلان‌شهرهای زیادی در این کشورها شده‌است که این شهرهای میلیونی مسائل و تبعات منفی متعددی را به همراه داشته‌اند. بی‌شک حل مسائل و مشکلات این شهرها تنها در سایهٔ مشارکت آگاهانهٔ شهروندان در ادارهٔ امور شهرها میسر خواهد بود (قنبری، ۱۳۹۳: ۲۱۲).

طی سال‌های اخیر از مهم‌ترین موضوعات جامعهٔ علمی، مشارکت شهروندان در قالب سازمان‌های محلی با هدف تحقق حکمرانی خوب است که این موارد در کانون بحث‌ها قرار دارد. این اندیشه طی چند قرن، موضوع فکری اندیشمندان بوده و به‌گونهٔ امروزی تکامل یافته است (مارشال^۲، ۲۰۰۴: ۱۱). شهروندی، مستلزم آن است که همهٔ اعضای جامعه بتوانند در نهادهای مختلف مشارکت و اعلام‌نظر کنند (رمضانی لیمایی و سهیلی، ۱۳۹۶: ۲). مشارکت شهروندان در طراحی، اجرا و ارزیابی برنامه‌های مختلف شهری به‌خصوص در حوزهٔ نظم اجتماعی، یک اصل اساسی در مدیریت شهری قلمداد می‌شود و در جامعهٔ مدرن شهروندان باید دارای حقوق و وظایف دو سویه باشند و به‌گونه‌ای آزاد و برابر در تصمیم‌گیری‌های سیاسی و روندهای جاری اجتماع سیاسی‌شان مشارکت کنند (استفن و ساتروایت^۳، ۲۰۰۸: ۳۰۰). ایجاد نوعی احساس هویت در وجود افراد، موجب ایجاد تعهد افراد نسبت به اهداف سازمان و پایداری در نظام اجتماعی سازمان می‌شود (رحیمی، ۱۳۹۶: ۱).

مشارکت به‌عنوان شرکت آگاهانه و خودانگیخته (داوطلبانه) افراد در برنامهٔ توسعه و یکی از ارکان اساسی توسعهٔ شهری محسوب می‌شود. شکل‌گیری و استمرار این فرایند در جوامع شهری، متأثر از عوامل و شرایط بسیاری است. از مهم‌ترین عوامل تأثیرگذار بر میزان مشارکت شهرنشینان، ارزش و هنجارهای فرهنگی و اجتماعی موجود در جوامع شهری است. توسعهٔ پایدار طرح‌های توسعهٔ شهری چه در زمینهٔ برنامه‌ریزی و چه در زمینهٔ اجرایی کردن طرح‌ها به نوعی بستگی به همکاری و مشارکت مردم در این پروژه‌های عمرانی دارد. در واقع حضور و مشارکت شهروندان در ادارهٔ امور شهر از اصول تحقق‌پذیری توسعهٔ پایدار شمرده می‌شود. مشارکت مردم از اصیل‌ترین شیوه‌های رشد ملی به‌شمار می‌رود. تجربهٔ شوق‌انگیز و محلی در ادارهٔ امور جمعی، رغبت مردم را برای پرداختن به

^۱. Thooening j.g.Fried Berge

^۲. Marshal,

^۳. Stephens and D.Satterthwaite

کارهای بزرگ ملی تحریک می‌کند (عظیمی آملی و سوداگر، ۱۳۹۴: ۳۶). بی‌توجهی به مشارکت جامعه محلی، مشکلاتی را در مراحل بعدی به دنبال خواهد داشت (اولر و هلت^۱، ۲۰۱۸: ۹۰۹). از آنجایی که یکی از مؤلفه‌های اساسی در توسعه یک شهر به‌خصوص در زمینه ایجاد نظم اجتماعی، نقش شهروندان و مشارکت آن‌ها در امور شهری و نظم اجتماعی است و اینکه تاکنون مدل متناسبی برای توسعه نظم اجتماعی در شهر کاشان به خوبی تدوین نشده است و مؤلفه‌های اساسی مشارکت شهروندان به‌صورت یکجا بررسی نشده است؛ بر همین اساس در پژوهش حاضر به طراحی الگوی متناسب نظم اجتماعی در شهر کاشان بر مبنای مشارکت شهروندان اقدام شده است. انجام چنین پژوهشی به کارگزاران و برنامه‌ریزان امور شهری به‌ویژه در زمینه نظم اجتماعی کمک می‌کند تا از نقش بی‌بدیل شهروندان و مشارکت آن‌ها استفاده کنند و مردم از چگونگی اقدامات مطلع شوند و به‌صورت خودجوش در ایجاد شرایط نظم اجتماعی قدم بردارند.

مواد و روش‌ها

- روش‌شناسی

روش تحقیق در این پژوهش، توصیفی از نوع «پیمایشی» و از شاخه «میدانی» است. جامعه آماری شامل کلیه شهروندان شهر کاشان مطابق با سرشماری سال ۱۳۹۵ به تعداد ۳۰۴۴۸۷ نفر هستند. حجم نمونه براساس فرمول کوکران و به شیوه تصافی در دسترس به تعداد ۳۸۴ نفر انتخاب شدند که براساس فرمول ذیل است:

$$n = \frac{\frac{z^2 pq}{d^2}}{1 + \frac{1}{N} \left[\frac{z^2 pq}{d^2} - 1 \right]}$$

در این فرمول N حجم جامعه است.

آماره p درصد توزیع صفت در جامعه یعنی نسبت افرادی است که دارای صفت مورد مطالعه هستند.

آماره q نیز درصد افرادی است که فاقد صفت مورد مطالعه هستند.

اگر میزان p و q مشخص نباشد از حداکثر مقدار آن‌ها یعنی ۵/۰ استفاده کنید.

آماره Z=t است و اگر به جای Z از t استفاده کنید نیز ایرادی ندارد. در سطح خطای ۵ درصد مقدار Z برابر ۱/۹۶ و Z2 برابر با ۳/۸۴۱۶ است.

مقدار d نیز تفاضل نسبت واقعی صفت در جامعه با میزان تخمین پژوهشگر برای وجود آن صفت در جامعه است. دقت نمونه‌گیری به این عامل بستگی دارد و اگر بخواهید نمونه‌گیری دارای بیشترین دقت باشد، از حداکثر مقدار d برابر با ۰/۵ استفاده کنید.

ابزار پژوهش شامل دو پرسشنامه نظم اجتماعی با ۴ سؤال و مشارکت شهروندان (با پنج زیرمتغیر اهداف (گویه‌هایی در بررسی اهداف مدنظر و غایت مشارکت شهروندان)، حمایت (گویه‌هایی در بررسی چگونگی پشتیبانی از مشارکت شهروندان)، مدیریت (بررسی گویه‌هایی در چگونگی اداره و نحوه مدیریت مسئولان شهری در ایجاد مشارکت شهروندان)، ساختار (گویه‌هایی در زمینه جایگاه و قوانین و قواعد مدنظر در زمینه به‌مشارکت‌درآوردن شهروندان) و ارزیابی (گویه‌هایی در زمینه سنجش نتایج و خروجی مشارکت شهروندان در امور شهری)) با ۲۰ سؤال و پرسشنامه

^۱. Euler & Heldt

نظم اجتماعی دارای ۱۵ گویه در زمینه‌های (اعتماد عمومی، نهادینه‌شدن قواعد و هنجارهای اجتماعی، کنترل مؤثر اجتماعی و ایمان و باورهای مشترک مربوط به نظم اجتماعی) در طیف لیکرت ۵ درجه‌ای بوده که روایی آن به شیوه صوری که به تأیید کارشناسان و متخصصان امر رسیده و مورد اثبات واقع شده و پایایی آن نیز براساس آلفای کرونباخ به میزان ۰/۸۲ مورد تأیید واقع شده است. داده‌های گردآوری‌شده براساس تحلیل معادلات ساختاری براساس نرم‌افزار AMOS مورد تجزیه و تحلیل قرار گرفتند.

- مبانی نظری تحقیق

در دوره گذر و انتقال، قوانین، آداب و رسوم و مناسبت‌ها دستخوش تغییر و تحولاتی می‌شود، به تبع آن سطح انتظارات مردم نیز تغییر می‌کند؛ به همین دلیل نحوه برقراری و ارتباط و روابط اجتماعی نیز می‌بایست متناسب با تغییرات تحول یابد (آقایگی و پیوسته، ۱۳۹۵: ۲۶). شهروندان به عنوان اعضای یک جامعه در حوزه‌های مختلف مشارکت دارند و در برابر حقوقی که دارند، مسئولیت‌هایی را نیز در راستای اداره بهتر جامعه و ایجاد نظم بر عهده می‌گیرند (کاظم‌زاده و یادگاری، ۱۳۹۷: ۶). ضرورت انجام تحقیق موضوع مشارکت و چگونگی تحقق آن ریشه در تاریخ دیرینه ملت‌ها دارد و جوانب مختلف مسائل اقتصادی، اجتماعی، فرهنگی و سیاسی کشورها در طول تاریخ براساس مشارکت‌های مردمی استوار بوده است (لی^۱، ۲۰۱۲: ۱۲). افراد در اجتماع مدنی و در ارتباط با دیگران، ایده تکامل اجتماعی را باز می‌یابند (رمضانی لیمایی و سهیلی، ۱۳۹۶: ۲). این امر امروزه اهمیتی دوچندان پیدا کرده و همواره به عنوان یک ضرورت تاریخی، در عرصه‌های گوناگون مورد بحث بسیاری از صاحب‌نظران و برنامه‌ریزان به‌ویژه در زمینه‌های مسائل اقتصادی، اجتماعی و سیاسی و زیست‌محیطی قرار گرفته است؛ به گونه‌ای که به نظر برخی از اندیشه‌گران، محور اساسی توسعه، بر مشارکت همه نیروها استوار است (پل^۲، ۲۰۰۱: ۱۰۱). اهمیت حقوق شهری را باید در تدوین قواعد و مقررات راجع به برنامه‌ریزی شهری و تأثیرات مثبت ناشی از قانونمند کردن زندگی شهری و سایر پیامدهای دگرگون‌کننده در برنامه‌ریزی و مدیریت شهری جست‌وجو کرد (کاظم‌زاده و یادگاری، ۱۳۹۷: ۱). ضرورت انجام تحقیق و ضرورت شناخت از مقوله مشارکت به این دلیل دارای اهمیت است که اولاً یکی از مبانی اساسی و اصولی دموکراسی در دنیای امروز است و ثانیاً شهرداری‌ها، زمینه‌ساز فرهنگ مشارکت برای رسیدن به آرمان‌های جامعه دموکراتیک براساس (ادبیات امروز) هستند. بدون شک هر چقدر زیرساخت‌های مشارکت از ابعاد گوناگون بیشتر مورد کالبدشکافی قرار گیرد، پیش‌بینی شرایط، در راستای ارزش‌های مترتب بر مؤلفه مشارکت دقیق‌تر هویدا می‌شود. تجربه کشورهای مختلف جهان در اداره شهرها نشان می‌دهد، اداره شهرها به نحو مطلوب در بسیاری موارد از توان دولت خارج است (براس^۳ و همکاران، ۲۰۱۴). موفقیت در این امر در گرو مشارکت مردم و نهادهای محلی است و تنها با جلب اعتماد عمومی، تشویق مردم در مراحل مختلف و استفاده از مشاوره عمومی باعث می‌شود که مدیریت شهرها تا حدود زیادی در تدوین اهداف و قابلیت‌های اجرایی با موفقیت همگام باشد و در نهایت بتوانند با تکیه بر داده‌های موثق و با اتکا به پشتوانه مردم، موفقیت خود را تضمین کنند. جلب مشارکت شهروندان در اداره شهر از نظر نظم اجتماعی باعث افزایش همکاری‌های مختلف می‌شود که پایه‌های جامعه مدنی را تقویت می‌کند. مشارکت شهروندان در فعالیت‌های جوامع، نظیر مشارکت در فعالیت‌های اجتماعی به‌ویژه فعالیت‌هایی که از

^۱. Lee

^۲. Pol

^۳. Bruce

طریق انجمن‌های اختیاری انجام می‌شود، به شکل‌گیری بافت اجتماعی کمک می‌کند و باعث تقویت همبستگی میان اعضا می‌شود. مشارکت همه اعضای جامعه، امکان تبلور آموزش اجتماعی، توانمندسازی، اعتماد اجتماعی، استفاده از ظرفیت شهروندی، انطباق برنامه‌ها و عملکردهای مدیریت شهری با نیازها و اولویت‌های شهروندی و... را فراهم می‌سازد (رمضانی لیمایی و سهیلی، ۱۳۹۶: ۲). در این میان عوامل اقتصادی-اجتماعی همچون آموزش، تعداد اعضای خانواده، سواد و... در میزان مشارکت مردم بسیار مهم هستند (شرستا و شرستا، ۲۰۱۷: ۲۵۴).

در زمینه پیشینه پژوهش مرتبط با موضوع تحقیق می‌توان به موارد ذیل اشاره داشت: فارسانی (۱۳۹۷) در مطالعه‌ای به بررسی بایسته‌های تربیت شهروندی و تأثیر آن بر نظم اجتماعی دانش‌آموزان پرداخته‌است که نتایج نشانگر آن است که وقتی جامعه‌ای قانون‌مداری باشد، نظم اجتماعی نیز در آن حاکم می‌شود و رفتار شهروندی نوعی قرارداد اجتماعی است که هدف اصلی آن ارتقای رفاه و امنیت در سطح جامعه است؛ اگر به این هدف به‌صورت درست و کامل دست پیدا کنیم، نظم اجتماعی نیز محقق خواهد شد. انامی و پورطهماسی (۱۳۹۵) در پژوهشی به مدیریت مشارکتی در تأمین امنیت شهری و پیشگیری از جرم توسط شورای اسلامی شهر پرداخته‌است که نتایج مبرهن آن است که همه افراد جامعه و به‌ویژه شوراها مسئولیت پیدا می‌کنند تا فرصت‌های مجرمانه را کاهش و نظارت و کنترل‌های اجتماعی را افزایش دهند و در فرایند مقابله با اشکال متعدد و متنوع این گونه رفتارها مشارکت فعال داشته‌باشند. امیری و همکاران (۱۳۹۵) در مقاله‌ای به فرهنگ‌سازی متقابل مدیران سازمان‌های شهری و نقش مشارکت‌های مردمی در توسعه اجتماعی محله‌های بندرعباس اقدام کرده‌است نتایج بیانگر آن است که منفعل بودن شهروندان، افزایش انتظارات مردم از شهرداری‌ها، همسوبودن با دیگر نهادهای مردمی سایر کشورهای آسیایی و اقیانوسیه و اروپایی اشاره کرد. محمدی‌زاده کرمانی‌نژاد (۱۳۹۴) در پژوهشی به بررسی مشارکت مردم و نهادهای جامعه مدنی در مسیر توسعه و امنیت جامعه بر پایه اصول پیشگیری از جرم اقدام کرده‌است که نتایج بیانگر آن است که شکست رویکردهای انحصارطلبانه در مبارزه با انحرافات اجتماعی در جهت ایجاد امنیت و نظم عمومی موجب شده‌است که از حدود نیم قرن اخیر، دولت‌ها به اتخاذ رویکردهای مشارکتی در سیاست جنایی خویش روی آورند. هادی (۱۳۹۴) در مقاله‌ای به بررسی عوامل اجتماعی مؤثر بر مشارکت شهروندان با پلیس در جهت حفظ نظم و امنیت (مطالعه موردی: شهروندان شهرستان ارومیه در سال ۱۳۹۳) پرداخته که نتایج بیانگر آن است که پلیس به‌عنوان ضابط قضایی، تأمین‌کننده امنیت در جامعه، آیینة جامعه و پاسبان اجرای قانون، باید بکوشد در سطح پیشگیری اولیه، ابتدا شهروندان و در مرحله بعد، افراد زیرمجموعه خود را با حقوق و قوانین اساسی و مصوبات آشنا کرده و لزوم احترام و رعایت قوانین را در سطح کلان و خرد در بین افراد جامعه نهادینه سازد. حاجی محمد کاظمی (۱۳۹۴) در پژوهشی به بررسی نقش سرمایه اجتماعی در افزایش مشارکت مردم در برقراری امنیت اجتماعی پایدار با تأکید بر پلیس جامعه‌محور اقدام کرده‌است که نتایج نشانگر آن است که تحلیل رابطه سرمایه اجتماعی و عملکرد سازمان پلیس جامعه‌محور باید نقطه عزیمت را سطح تحلیل فعالیت‌ها، نگرش‌ها و عملکردهای شهروندان قرار دهیم که این نقاط در جهت تقویت امنیت کلی، پایدار و نظم ملی مؤثر است. دوسا و همکاران^۱ (۲۰۱۱) به تحلیل تأثیر پایگاه اجتماعی-اقتصادی خانواده‌های غرب آفریقا، بر میزان مشارکت در امور مناطق و حومه شهری و کشاورزی آن در سه شهر مختلف پرداخته‌اند و به این نتایج رسیده‌اند که تفاوت معنی‌داری بین میزان مشارکت خانوارها و

^۱. Dossa et al

گروه‌های اجتماعی و اقتصادی وجود نداشته، اما بین میزان مشارکت در امور شهری و کشاورزی حومه‌ای با تعداد خانوار ارتباط مثبت و معنی‌دار تأیید شده‌است.

یافته‌های تحقیق

در این قسمت با استفاده از نرم‌افزار Amos و بهره‌جستن از معادلات ساختاری، به بررسی ارتباط بین متغیرها اقدام شده‌است. با توجه به نرمال بودن هر یک از متغیرهای تحقیق، بررسی ارتباط بین متغیرها در قالب الگوی معادلات ساختاری نشان داده شده در شکل‌های (۱ تا ۸) مورد آزمون قرار گرفت. قدرت رابطه بین عامل (متغیر پنهان) و متغیر قابل مشاهده (سؤالات پرسشنامه) به وسیله بار عاملی نشان داده می‌شود. بار عاملی مقداری بین صفر و یک است. اگر بار عاملی کمتر از ۰.۳ باشد، رابطه ضعیف در نظر گرفته شده و از آن صرف نظر می‌شود. بار عاملی بین ۰.۳ تا ۰.۶ قابل قبول است و اگر بزرگتر از ۰.۶ باشد، خیلی مطلوب است.

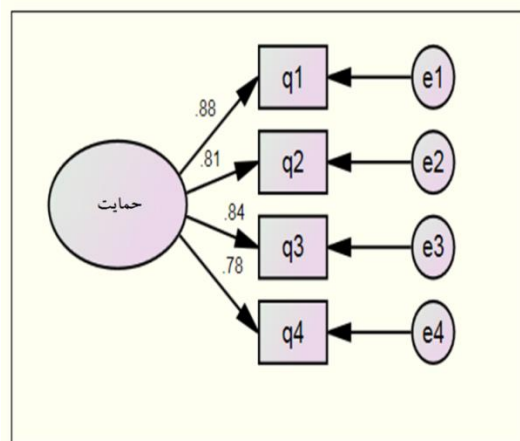

شکل ۱. مدل اندازه‌گیری حمایت با بارهای عاملی در حالت استاندارد
(منبع: نگارنده، ۱۴۰۰)

براساس شکل (۳) و مقادیر تحلیل عاملی حمایت می‌توان بیان داشت که گویه‌ها به لحاظ سازه‌ای دارای روایی متناسب بوده‌است و میزان پاسخگویی به گویه‌ها و متغیر حمایت در وضعیت خوبی قرار دارد.

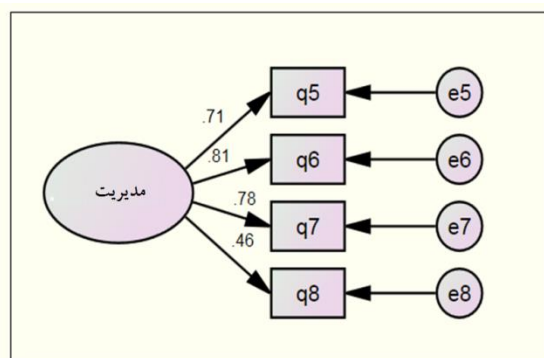

شکل ۲. مدل اندازه‌گیری مدیریت با بارهای عاملی در حالت استاندارد
(منبع: نگارنده، ۱۴۰۰)

براساس شکل (۲) و مقادیر تحلیل عاملی می‌توان بیان داشت که گویه‌ها به‌لحاظ سازه‌ای دارای روایی متناسب بوده و میزان پاسخ‌گویی به گویه‌ها و متغیر مدیریت در وضعیت خوبی قرار دارد.

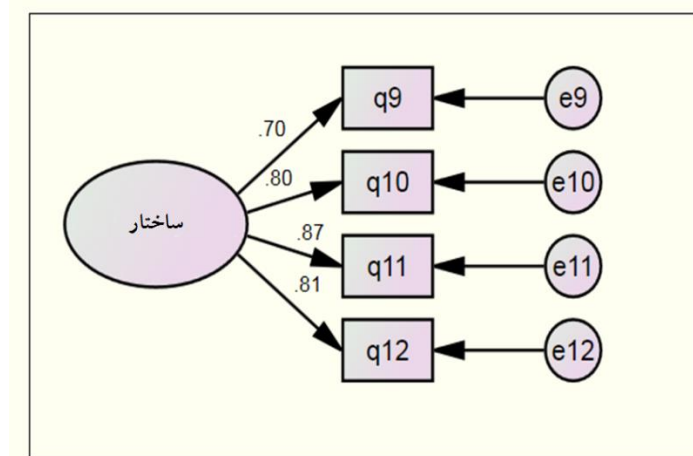

شکل ۳. مدل اندازه‌گیری ساختار با بارهای عاملی در حالت استاندارد
(منبع: نگارنده، ۱۴۰۰)

براساس شکل (۳) و مقادیر تحلیل عاملی ساختار می‌توان بیان داشت که گویه‌ها به‌لحاظ سازه‌ای دارای روایی متناسب بوده و میزان پاسخ‌گویی به گویه‌ها و متغیر ساختار در وضعیت خوبی قرار دارد.

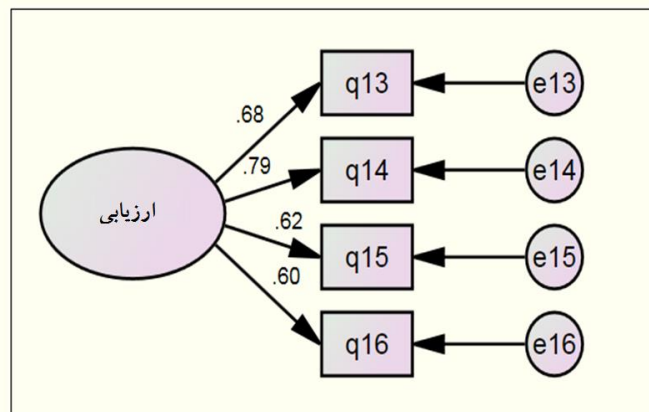

شکل ۴. مدل اندازه‌گیری ارزیابی با بارهای عاملی در حالت استاندارد
(منبع: نگارنده، ۱۴۰۰)

براساس شکل (۴) و مقادیر تحلیل عاملی ارزیابی می‌توان بیان داشت که گویه‌ها به‌لحاظ سازه‌ای دارای روایی متناسب بوده‌است و میزان پاسخ‌گویی به گویه‌ها و متغیر ارزیابی در وضعیت خوبی قرار دارد.

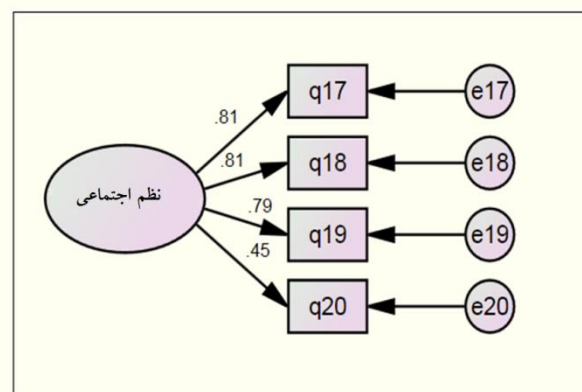

شکل ۵. مدل اندازه‌گیری نظم اجتماعی با بارهای عاملی در حالت استاندارد
(منبع: نگارنده، ۱۴۰۰)

براساس شکل (۵) و مقادیر تحلیل عاملی نظم اجتماعی می‌توان بیان داشت که گویه‌ها به‌لحاظ سازه‌ای دارای روایی متناسب بوده‌است و میزان پاسخ‌گویی به گویه‌ها و متغیر نظم اجتماعی در وضعیت خوبی قرار دارد.

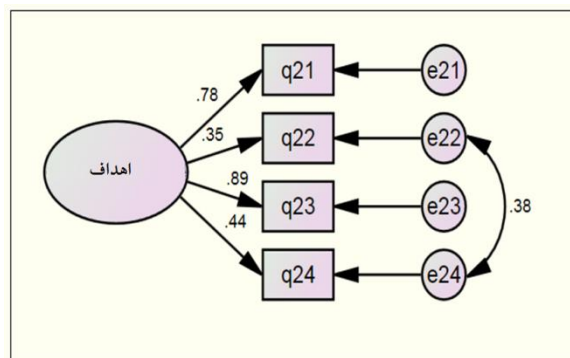

شکل ۶. مدل اندازه‌گیری اهداف با بارهای عاملی در حالت استاندارد
(منبع: نگارنده، ۱۴۰۰)

براساس شکل (۶) و مقادیر تحلیل عاملی اهداف می‌توان بیان داشت که گویه‌ها به‌لحاظ سازه‌ای دارای روایی متناسب بوده‌است و میزان پاسخ‌گویی به گویه‌ها و متغیر اهداف در وضعیت خوبی قرار دارد.

بحث و تحلیل

در این پژوهش از روش مدل‌سازی معادلات ساختاری با به‌کارگیری نرم‌افزار ایموس گرافیک^۱ استفاده شد. برای ارزیابی برازش مدل معادلات ساختاری چندین شاخص برازندگی وجود دارد. در این پژوهش، از شاخص‌های کای‌اسکویر به همراه معنی‌داری آن، شاخص کای‌اسکویر بر درجه آزادی، شاخص برازندگی، شاخص نرم‌نشده برازندگی، شاخص برازندگی فزاینده، شاخص برازندگی تطبیقی، ریشه میانگین مجذور خطای تخریب و شاخص میانگین مجذور باقی‌مانده‌ها برای ارزیابی برازندگی مدل معادلات ساختاری پژوهش استفاده شد. هم‌اکنون معیار

^۱. Amos Graphic

دقیقی برای این شاخص‌ها وجود ندارد، اما دستورالعمل کلی زیر در ادبیات مطرح شده است: اگر مقدار کای اسکویر معنی دار نباشد، مقدار کای اسکویر بر درجه آزادی کمتر از ۳ باشد، مقدار شاخص‌های برازندگی، نرم نشده برازندگی، برازندگی فزاینده و شاخص برازندگی تطبیقی بالاتر از ۰/۹۰ باشند، مقدار ریشه میانگین مجذور خطای تخریب کمتر از ۰/۰۸ و مقدار میانگین مجذور باقی مانده‌ها کمتر از ۰/۰۵ باشد، برازش مدل مناسب و قابل قبول است. بر این اساس، با توجه به مقدار گزارش شده شاخص‌های برازندگی (جدول ۱)، مشاهده می‌شود که داده‌ها از لحاظ آماری با ساختار عاملی مدل معادلات ساختاری متغیرهای نهفته پژوهش سازگاری و تطابق دارند؛ بنابراین، مدل معادلات ساختاری پژوهش از برازش مناسب و قابل قبولی برخوردار است.

جدول ۱. نتایج میزان انطباق مدل پژوهش با شاخص‌های برازندگی

مفهوم	معیار مطلوب	مقدار گزارش شده
ریشه میانگین توان دوم خطای تقریب	۳ و کمتر	۲/۹۹
شاخص بهنجار نسبی	کوچک‌تر از ۰/۰۵	۰/۰۳۶
شاخص برازش افزایشی	۰/۹ و بالاتر	۰/۹۱
شاخص برازش نرمال شده	۰/۹ و بالاتر	۰/۹۲
شاخص نیکویی برازش	۰/۹ و بالاتر	۰/۹۵
شاخص نیکویی برازش تعدیل یافته	۰/۹ و بالاتر	۰/۹۰
شاخص برازش مقایسه‌ای	۰/۹ و بالاتر	۰/۹۱
ریشه میانگین توان دوم خطای تقریب	کوچک‌تر از ۰/۰۸	۰/۰۷۹

(منبع: نگارنده، ۱۴۰۰)

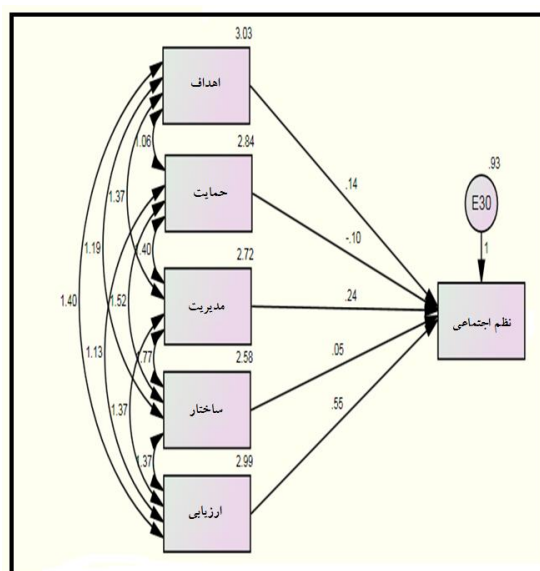

شکل ۷. پارامترهای استاندارد نشده مدل

(منبع: نگارنده، ۱۴۰۰)

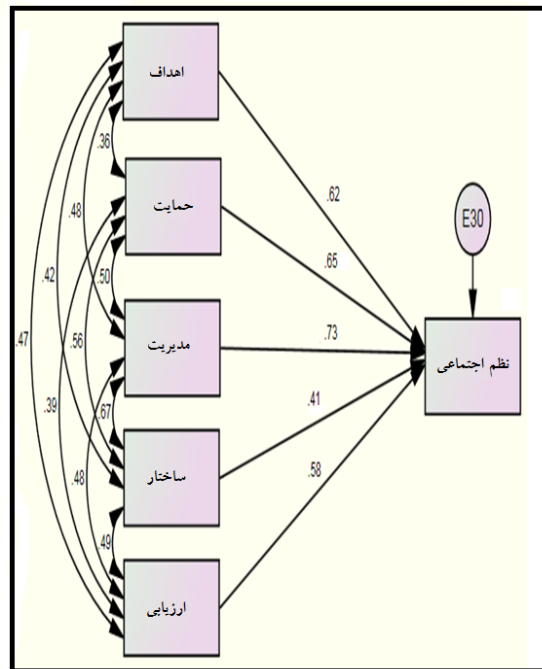

شکل ۸. پارامترهای استاندارد شده مدل

(منبع: نگارنده، ۱۴۰۰)

جدول ۲. مسیر روابط بین متغیرها، همراه با نسبت‌های بحرانی، خطای استاندارد و سطح معناداری

شماره	ضریب تأثیر	نتیجه	سطح معناداری	مقدار بحرانی	خطای استاندارد	مسیر رابطه
۱	۰/۶۲	تأیید	۰/۰۴	۱۰/۷۱۰	۰/۰۵۲	اهداف <---
۲	۰/۶۵	تأیید	۰/۰۲	۱۱/۷۵۵	۰/۰۵۵	حمایت <---
۳	۰/۷۳	تأیید	۰/۰۰۰	۱۲/۷۵۵	۰/۰۶۵	مدیریت <---
۴	۰/۴۱	تأیید	۰/۰۰۹	۸/۷۳۳	۰/۰۶۸	ساختار <---
۵	۰/۵۸	تأیید	۰/۰۰۰	۱۰/۳۹۷	۰/۰۵۳	ارزیابی <---

(منبع: نگارنده، ۱۴۰۰)

نتایج جدول (۴) بیانگر آن است که اهداف مشارکت بر نظم اجتماعی با ضریب تأثیر ۰/۶۲ و مقدار بحرانی ۱۰/۷۱۰، حمایت مشارکت بر نظم اجتماعی با ضریب تأثیر ۰/۶۵ و مقدار بحرانی ۱۱/۷۵۵، مدیریت مشارکت بر نظم اجتماعی با ضریب تأثیر ۰/۷۳ و مقدار بحرانی ۱۲/۷۵۵، ساختار مشارکت بر نظم اجتماعی با ضریب تأثیر ۰/۴۱ و مقدار بحرانی ۸/۷۳۳ و ارزیابی مشارکت با ضریب تأثیر ۰/۵۸ و مقدار بحرانی ۱۰/۳۹۷ اثرگذار بوده است. در این میان رابطه بین ساختار مشارکت و نظم اجتماعی با ضریب تأثیر ۰/۴۱ و کمترین میزان و رابطه بین مدیریت مشارکت و نظم اجتماعی با ضریب تأثیر ۰/۷۳ بیشترین میزان بوده است.

بر این اساس می‌توان گفت که مدیریت شهری و نقش و جایگاه آن در ایجاد زمینه‌های مشارکت شهروندان بسیار مهم و حائز اهمیت است و می‌تواند با اقداماتی از جمله ایجاد مشوق‌های لازم برای افراد و سازمان‌های منظم، دخیل کردن شهروندان در فرایند تصمیم‌گیری و تدوین قوانین و اقدامات بهسازی و ساختاری انتظام‌بخشی شهری در سطح شهر، جلب رضایت شهروندان از خدمات نظم‌بخشی شهری و... زمینه‌ساز مشارکت آن‌ها در نظم اجتماعی

در شهر شود. همچنین حمایت از شرکت‌ها، سازمان‌ها و افراد دخیل در نظم‌بخشی اجتماعی در سطح شهر کاشان و نیز معرفی و دادن امتیازات لازم به آن‌ها می‌تواند زمینه را برای مشارکت هر چه بیشتر شهروندان و افراد در نظم اجتماعی داشته‌باشد. از طرفی اهدافی که در نظم‌بخشی اجتماعی و جلب مشارکت شهروندان می‌تواند مدنظر قرار گیرد، مشتمل بر بهبود امنیت، هماهنگی، دسترسی بهتر به خدمات، رضایت‌مندی و... در کوتاه، میان و بلندمدت است که این موارد و بازگویی و ارائه آن‌ها به مردم زمینه را برای مشارکت هر چه بیشتر آن‌ها فراهم می‌کند.

نتیجه‌گیری و پیشنهاد

براساس آنچه مورد تجزیه و تحلیل قرار گرفت، مشاهده شد که به‌طور کلی مشارکت شهروندان بر نظم اجتماعی در شهر کاشان با یک مدل ساختاری و الگوی متناسب ۵ عاملی مشارکت اثرگذار بوده‌است و این الگو به گونه‌ای است که اهداف مشارکت بر نظم اجتماعی با ضریب تأثیر ۰/۶۲ و مقدار بحرانی ۱۰۰/۷۱۰، حمایت مشارکت بر نظم اجتماعی با ضریب تأثیر ۰/۶۵ و مقدار بحرانی ۱۱۰/۷۵۵، مدیریت مشارکت بر نظم اجتماعی با ضریب تأثیر ۰/۷۳ و مقدار بحرانی ۱۲۰/۷۵۵، ساختار مشارکت بر نظم اجتماعی با ضریب تأثیر ۰/۴۱ و مقدار بحرانی ۸۰/۷۳۳ و ارزیابی مشارکت با ضریب تأثیر ۰/۵۸ و مقدار بحرانی ۱۰۰/۳۹۷ اثرگذار بوده‌است. در این میان رابطه بین ساختار مشارکت و نظم اجتماعی با ضریب تأثیر ۰/۴۱ کمترین میزان و رابطه بین مدیریت مشارکت و نظم اجتماعی با ضریب تأثیر ۰/۷۳ بیشترین میزان بوده‌است.

نتایج حاصل از پژوهش حاضر با نتایج تحقیق فارسانی (۱۳۹۷) که در مطالعه‌ای به بررسی بایسته‌های تربیت شهروندی و تأثیر آن بر نظم اجتماعی دانش‌آموزان پرداخته، همسو بوده‌است که نتایج نشانگر آن است، وقتی در جامعه‌ای قانون‌مداری باشد، نظم اجتماعی نیز حاکم می‌شود و تربیت شهروندان برای مشارکت در این زمینه می‌تواند نظم اجتماعی را بهبود بخشد که بر این اساس با نتایج تحقیق حاضر همراستا است. همچنین با نتایج تحقیق انامی و پورطهماسبی (۱۳۹۵) که در پژوهشی به مدیریت مشارکتی در تأمین امنیت شهری و پیشگیری از جرم توسط شورای اسلامی شهر پرداخته‌است، همسو بوده که نتایج مبرهن آن است که همه افراد جامعه و به‌ویژه شوراها مسئولیت پیدا می‌کنند تا فرصت‌های مجرمانه را کاهش و نظارت و کنترل‌های اجتماعی را افزایش و در فرایند مقابله با اشکال متعدد و متنوع این گونه رفتارها مشارکت فعال داشته باشند که این امر با نتایج تحقیق فعلی براساس متغیر مدیریت همسو است که نقش مدیران و مسئولان شهری را در تأمین امنیت اجتماعی بیان می‌کند. همچنین با نتایج تحقیق محمدی‌زاده کرمانی‌نژاد (۱۳۹۴) که در پژوهشی به بررسی مشارکت مردم و نهادهای جامعه مدنی در مسیر توسعه و امنیت جامعه بر پایه اصول پیشگیری از جرم اقدام کرده‌است، همسو بوده که نتایج بیانگر آن است که شکست رویکردهای انحصارطلبانه در مبارزه با انحرافات اجتماعی در جهت ایجاد امنیت و نظم عمومی موجب شده‌است که از حدود نیم قرن اخیر دولت‌ها به اتخاذ رویکردهای مشارکتی در سیاست جنایی خویش روی آورند که نتایج با نتایج تحقیق حاضر به‌صورت کلی و نقش مشارکت شهروندی در ایجاد نظم اجتماعی همراستا است.

بر این اساس می‌توان بیان داشت که کاهش مسئولیت دولت، جابه‌جایی و دگرگونی در مؤلفه‌های کنترل جرم و تأکید بر مفهوم شهروند فعال و ساعی از ویژگی‌های جابه‌جایی مفهوم دولت مشارکت‌پذیر است. براساس این دیدگاه، همه افراد جامعه و به‌ویژه مدیریت شهری مسئولیت پیدا می‌کنند تا فرصت‌های مجرمانه را کاهش و نظارت و

کنترل‌های اجتماعی را افزایش دهند و در فرایند مقابله با اشکال متعدد و متنوع این گونه رفتارها مشارکت فعال داشته‌باشند. پیشگیری از وقوع جرم یک وظیفه همگانی است و رسیدن به امنیت و توسعه پایدار را می‌توان با استقرار و ساخت فضاهای مناسب و امن و قابل دفاع و به‌کارگیری اصول شهرسازی میسر ساخت و مدیریت شهری با تحقق عدالت اجتماعی در سطح محلی و شهری و ارتباط تنگاتنگ با شهروندان و دولت‌های محلی و شهری، برانگیختن زمینه مشارکت شهروندان در تحقق امنیت اجتماعی فراگیر، تأمین نظم اجتماعی در شهر با رعایت سه عنصر حقوق شهروندی، احساس مسئولیت و اخلاق شهروندی به تأمین انضباط اجتماعی که منجر به گسترش فضای مناسب اخلاق عمومی می‌شود، اقدام می‌کنند. الگوی جامعه‌محور بودن نظم اجتماعی از جمله الگوهایی است که ضمن بازگشت به جامعه از توانایی سرمایه اجتماعی نهفته شهروندان، برای تقویت و برقراری نظم استفاده می‌شود. در واقع عملکرد پایدار نظم جامعه‌محور، برای افزایش سرمایه اجتماعی و امنیت در بین شهروندان از طریق مشارکت در فعالیت‌های سیاسی و اجتماعی شهروندان در جهت افزایش نرخ پاک‌سازی جرم در محلات در جامعه، برخورد با سوءاستفاده‌کنندگان از قدرت است و اعمال زور در سازمان نظم، رسیدگی سریع و مؤثر بر تعداد شکایات شهروندان و... شکل می‌گیرد.

براساس نتایج به‌دست‌آمده می‌توان پیشنهادهای زیر را ارائه کرد:

- رعایت عدالت اجتماعی در روند تهیه طرح‌ها و توزیع خدمات و فعالیت‌ها در سطح مناطق شهری که می‌تواند بر رضایتمندی اجتماعی و احساس وابستگی به منطقه مسکونی و درنهایت بر مشارکت شهروندان در امور شهری مؤثر باشد.
 - به‌منظور افزایش ظرفیت‌های مشارکت شهروندان و ایجاد بستری برای حضور و مشارکت آن‌ها در هر سازمانی کارگروه تخصصی-مردمی در شش حوزه فرهنگی، اجتماعی، زیست‌محیطی، ورزشی، مدیریت بحران و آموزش شهروندی تشکیل شود.
 - ارائه مسابقات، جشنواره و همایش‌های مختلف در سطح شهر کاشان برای جلب مشارکت شهروندان و ارائه مشوق‌های لازم در این زمینه.
 - برپایی کلاس‌های آموزشی و دوره‌های مختلف برای شهروندان و بیان اهمیت مشارکت شهروندی در برپایی امنیت و نظم اجتماعی.
 - استفاده از نظر متخصصان و کارشناسان در این زمینه و بهره‌گیری از تجربه‌های مختلف شهرهای داخل و خارج از کشور می‌توان راهگشای بسیار مناسبی باشد.
 - نظرخواهی و نظرسنجی از شهروندان در زمینه کارایی مشارکتی و نظم اجتماعی در هر چه فعال‌تر کردن شهروندان می‌توان مفید واقع شود.
 - نظارت و ارزیابی و سنجش دائمی مشارکت شهروندان در راستای نظم اجتماعی و ارائه پژوهش‌های سازمانی و دانشگاهی در این زمینه می‌تواند مفید باشد.
- جلب اعتماد شهروندان از طرف مدیران شهری از طریق نظرخواهی از آنان و استفاده از نظرات آن‌ها در اجرای امور شهری و برخورد یکسان با همه مراجعان در اعمال ضوابط و مقررات و پرهیز از اعطای هرگونه امتیاز خاص به اشخاص خاص در جهت افزایش رضایتمندی و درنهایت مشارکت شهروندان.

منابع

آقابگی، میلاد؛ پیوسته، منیره. (۱۳۹۵). رفتار پلیس با مردم، ماهنامه علوم انسانی اسلامی، جامعه المصطفی العالمیه، دوره اول، شماره ۱۴، صص ۱۴-۲۶.

<https://civilica.com/doc/514532/>

امیری، فوژان؛ افتخاری، الهام؛ آزاد فلاح، زهره؛ درودی، ایمان. (۱۳۹۵). فرهنگ‌سازی متقابل مدیران سازمان‌های شهری و نقش مشارکت‌های مردمی در توسعه اجتماعی محله‌های بندرعباس، اولین کنفرانس ملی معماری اسلامی، میراث شهری و توسعه پایدار، تهران، مؤسسه بین‌المللی ایرانیان، اداره کل میراث فرهنگی، صنایع دستی و گردشگری استان تهران.

<https://civilica.com/doc/552807/>

حاجی محمد کاظمی، حمیرا. (۱۳۹۴). نقش سرمایه اجتماعی در افزایش مشارکت مردم در برقراری امنیت اجتماعی پایدار با تأکید بر پلیس جامعه‌محور، چهارمین کنفرانس بین‌المللی روان‌شناسی و علوم اجتماعی، تهران، همایشگران مهر اشراق.

<https://en.civilica.com/doc/492353/>

رحیمی، هامون. (۱۳۹۶). پلیس جامعه‌محور و امنیت اجتماعی، اولین همایش ملی علوم اجتماعی، علوم تربیتی، روان‌شناسی و امنیت اجتماعی، تهران، دانشگاه آل‌طه-معاونت اجتماعی و پیشگیری از وقوع جرم دادگستری کل استان البرز.

<https://en.civilica.com/doc/672463/>

رضانی لیمایی، زینب؛ سهیلی، جمال‌الدین. (۱۳۹۶). تأثیر مشارکت‌های شهروندی بر ارتقای زندگی اجتماعی با ایجاد فضاهای محیطی مطلوب، سومین همایش بین‌المللی معماری عمران و شهرسازی در آغاز هزاره سوم، تهران، دانشگاه البرز- انجمن معماری و شهرسازی استان البرز- کنسرسیوم نقش و طرح آناافت شهر- مؤسسه بنا شهر پایدار- مؤسسه فرهنگی هنری سلوی نصر-دانشگاه سراسری تبریز، دانشگاه هنر تبریز، دانشگاه آزاد اسلامی واحد نو.

<https://civilica.com/doc/711985/>

عظیمی املی، جلال؛ سوداگر، سوسن. (۱۳۹۴). بررسی نقش مشارکت شهروندان در توسعه پایدار شهر (نمونه موردی: شهر نور)، مجله مطالعات مدیریت شهری، دانشگاه آزاد اسلامی واحد علوم و تحقیقات تهران، دوره هفتم، شماره ۲۱، صص ۴۵-۳۵.

<https://www.sid.ir/fa/journal/ViewPaper.aspx?id=275167>

فارسانی، فایزه. (۱۳۹۷). بایسته‌های تربیت شهروندی و تأثیر آن بر نظم اجتماعی دانش‌آموزان، اولین کنگره بین‌المللی و پنجمین کنگره ملی آموزش و سلامت کودکان پیش از دبستان، تهران، گروه آموزشی پیش از دبستان دانشگاه علوم بهزیستی و توان‌بخشی دانشگاه علوم پزشکی شهید بهشتی.

<https://en.civilica.com/doc/823714/>

قنبری، ابوالفضل. (۱۳۹۳). بررسی تطبیقی تأثیر فضای شهری بر میزان مشارکت شهروندان (مورد مطالعه: محلات شهر تبریز)، مجله جغرافیا و برنامه‌ریزی، دانشگاه تبریز، دوره هجدهم، شماره ۴۸، صص ۲۴۳-۲۱۱.

https://geoplanning.tabrizu.ac.ir/article_1806.html

کاظم‌زاده، الهام؛ یادگاری، حمیدرضا. (۱۳۹۷). بررسی عوامل مؤثر بر نقش مشارکت شهروندان در ایمنی شهرها، اولین همایش بین‌المللی و چهارمین همایش ملی آتش‌نشانی و ایمنی شهری، تهران- سالن همایش‌های بین‌المللی هتل المپیک تهران، سازمان آتش‌نشانی و خدمات ایمنی شهرداری تهران- دانشگاه صنعتی شریف.

<https://en.civilica.com/doc/855772/>

محمدی‌زاده کرمانی‌نژاد، مجتبی. (۱۳۹۴). مشارکت مردم و نهادهای جامعه مدنی در مسیر توسعه و امنیت جامعه بر پایه اصول پیشگیری از جرم، سومین کنفرانس ملی جامعه‌شناسی و علوم اجتماعی، تهران، مؤسسه اطلاع‌رسانی نارکیش.

https://ssoss.ui.ac.ir/article_26170.html

موسی‌زاده ایده‌لو، سحر؛ امیدوار، قاسم. (۱۳۹۷). شناخت شاخص‌های فعالیتی تأثیرگذار بر افزایش اجتماع‌پذیری فضاهای فرهنگی عمومی، اولین کنفرانس ملی پژوهش‌های نوین معماری و شهرسازی در هزاره سوم، مراغه، دانشگاه آزاد اسلامی واحد مراغه.

<https://en.civilica.com/doc/902306/>

نسترنی، شادی؛ محبی امین‌آبادی، الهه؛ غلامی، نگین؛ امیری، سمانه. (۱۳۹۸). بررسی مفهوم اجتماع‌پذیری و تعامل اجتماعی در فضاهای شهری، ششمین کنگره ملی عمران، معماری و توسعه شهری، تهران - دانشگاه علم و صنعت ایران، دبیرخانه دائمی کنگره - دانشگاه میعاد با همکاری دانشگاه شیراز - دانشگاه مراغه و دانشگاه علم و صنعت ایران.

<https://en.civilica.com/doc/478284/>

هادی، صلاح‌الدین. (۱۳۹۴). بررسی عوامل اجتماعی مؤثر بر مشارکت شهروندان با پلیس در جهت حفظ نظم و امنیت (مطالعه موردی: شهروندان شهرستان ارومیه در سال ۱۳۹۳)، کنفرانس بین‌المللی رویکردهای نوین در علوم انسانی، مالزی، مؤسسه سرآمد همایش کارین.

<https://civilica.com/doc/439557/>

References

Bagdi, G. L. and R. S. Kurothe. (2014). People's participation in watershed management programmes: Evaluation study of Vidarbha region of Maharashtra in India. *International Soil and Water Conservation Research*, Vol. 2, No. 3, 2014, pp. 57-66.

<https://www.sciencedirect.com/science/article/pii/S209563391530023X>

Bruce M. Charles Priddleb, Dan Shrubsolec, Barbara Vealeb & Dan Waltersd, (2014). Integrated water resource management: lessons from conservation authorities in Ontario, Canada *International Journal of Water Resources Development*.

<https://www.tandfonline.com/doi/abs/10.1080/07900627.2013.876328>

Dossa et al (2011). social participation voting turnout a multiple analysis. *American sociological review*. Vol 37. June. 317-333

<https://www.ncbi.nlm.nih.gov/pmc/articles/PMC5572293/>

Euler J. S. Heldt. (2018). from information to participation and self-organization: Visions for European river basin management. *Science of the Total Environment*. 621: 905-914.

<https://www.sciencedirect.com/science/article/abs/pii/S0048969717331303>

Lee, R., (2012), Trust within organization, personal review, Vol. 32, No. 5.

<https://journals.sagepub.com/doi/abs/10.1177/1534484319842992?journalCode=hrda>

Marshal, Melissaj. (2004). Citizen Participation and the neighborhood Context: A New at the Corporoduction of Local Public Goods, *Political Research Quarterly*, VOL. 57, No. 2, PP: 231-244.

<https://journals.sagepub.com/doi/10.1177/106591290405700205>

Thoening j.g. Fried Berge (1970). Politiques Urbanies Et Strategise. *Sociologie du travail Année 1969* 11-4 pp. 387-412

https://www.persee.fr/doc/sotra_0038-0296_1969_num_11_4_1426

Shrestha, S. and U.B. Shrestha. (2017). Beyond money: Does REDD+ payment enhance household's participation in forest governance and management in Nepal's community forests? *Forest Policy and Economics*. 80 : 63-70.

<https://ideas.repec.org/a/eee/forpol/v80y2017icp63-70.html>

Stephens and D. Satterthwaite (2008). "Urban Health in Developing Countries", *Environmental Impact Assessment Review*, 20 pp: 299-310.

<https://www.sciencedirect.com/science/article/abs/pii/S1353829208000385>